



# Installatie-instructies

Bulletin 77-4003I

Zie onze website op  
[www.bsbsystems.com](http://www.bsbsystems.com) of  
[www.bsb.ie](http://www.bsb.ie) voor updates.

## Typen Sigma EXL™, Sigma™, SKR™, en LPS Breekplaten SRB-7RS™ and S90-7R™ Veiligheidskoppen

**Waarschuwing:** Breekplaten zijn bedoeld om een drukafnameopening te verschaffen. Breekplaten zijn zo ontworpen dat ze bij een specifieke druk en temperatuur barsten, waarbij overdruk wordt afgevoerd of overmatig vacuüm in een systeem wordt verhinderd. **DEZE BREEKPLATEN MOETEN NIET JUUST WORDEN GEÏNSTALLEERD EN VEILIG WORDEN ONTLUCHT, OM LICHAAMELIJKE LETSEL, MATERIËLE SCHADE, VERONTREINIGING EN VERLIES VAN PRODUCTEN TE VERMIJDEN.** BSB&B Safety Systems, L.L.C. en BS&B Safety Systems Ltd. leveren membranen op maat van de klant die worden vervaardigd vertrouwend op de informatie en specificaties door de klant voorzien. BS&B Safety Systems, L.L.C. en BS&B Safety Systems Ltd zijn niet aansprakelijk voor schade als gevolg van verkeerde installatie, foutief systeem ontwerp, onveilige ontluchting of andere factoren buiten de controle van BS&B Safety Systems, L.L.C. en BS&B Safety Systems Ltd. Plaats de breekplaat niet waar personeel, uitrusting of materiaal wordt blootgesteld aan vrijgegeven product en druk door de plaat. De plaat en het label kunnen scherpe randen vertonen, hanteer voorzichtig.

### BESTEL VERVANGINGSPLATEN MET VERMELDING VAN HUN SERIENUMMER (vermeld op het label van de breekplaat).

### ALVORENS HET INSTALLEREN VAN EEN BREEKPLAAT

#### 1. Controleer de veiligheidskop

Inspecteer de corresponderende oppervlakken van de veiligheidskop na op vreemde stoffen. Putjes, stof of gruis kunnen de breekplaat beschadigen waardoor de plaat niet meer naar behoren werkt of waardoor er lekken ontstaan. Ruwe oppervlakken moet u polijsten met fijn schuurkatoen. Maak de oppervlakken indien nodig schoon. U mag de houder van de veiligheidskop niet bewerken omdat de afmetingen van die houder van essentieel belang zijn. De grootte en de nominale drukwaarde van de veiligheidskop moeten overeenkomen met de buisflens. Zorg ervoor dat bij controle van de compatibiliteit van flenswaarden de juiste aanpassingen voor de temperatuur zijn gemaakt.

#### 2. Controleer de buisflenzen

Zorg ervoor dat de buisflenzen voldoende parallel zijn, opdat zowel de breekplaat als de gekozen buisflenspakkingen naar behoren kunnen functioneren.

#### 3. Controleer de breekplaat

Voor u begint met monteren moet u nakijken of het model/type van de veiligheidskop (houder) referentie aangegeven op de plaat wordt gecontroleerd om ervoor te zorgen dat deze overeenkomt met het gemarkeerde op de veiligheidskop. De barstdruk van de plaat mag niet groter zijn dan de veiligheidskop en flenswaarde. Behandel de breekplaat voorzichtig, houd het alleen vast aan het label en aan de rand. Onderzoek beide zijden van de breekplaat en kijk de koepelvormen en zittingoppervlakken na op kerven, deuken, krassen en vreemde materialen die de plaat kunnen beschadigen en ook lekken kunnen veroorzaken en de barstdruk kunnen beïnvloeden. Installeer geen beschadigde plaat want dat zou de plaat voortijdig kunnen doen barsten. Indien ze beschadigd zijn kunnen de Sigma EXL™, Sigma™, SKR™ en LPS™ onder of boven hun gemarkeerde barstdruk openen. Deze platen gebruiken SAF technologie (Structurele Apex vorming) en een precisie-insnede in het midden van de schijf is in alle gevallen aanwezig.



### Veiligheidsmaatregelen – Let op

- Alleen bevoegd en getraind personeel mag breekplaten installeren in overeenstemming met deze installatie-instructies.
- Alleen vakbekwaam, opgeleid personeel mag breekplaten installeren volgens deze installatie-instructies.
- Let op voor de terugslag. De buizen en aansluitingen moeten voldoende ondersteuning hebben om terugslag/reactiekrachten te kunnen opvangen wanneer de plaat breekt. Met terugslag bedoelen we de kracht die de installatie bij het breken van de plaat zal ondergaan. De terugslag (kg) is ongeveer het dubbele van de barstdruk van de plaat (bar) maal het ontlastvlak cm<sup>2</sup>. Wanneer de afvoeropening vrij belucht is, kunt u stroomafwaarts van de bijbehorende buisflens van de uitlaat een schotplaat met extra lange schroefbouten monteren om de terugslag tot een minimum te beperken.
- Pas wanneer u klaar bent om de breekplaten daadwerkelijk te installeren, mag u ze uit hun verpakking halen. Controleer ze eerst.
- De breekplaat en veiligheidskop mogen geen overmatige structurele buigspanningen ondergaan.
- Wanneer u de platen schoonmaakt met vloeistof of stoom en u gebruikt daarbij een deeltjesspray of –straal met hoge snelheid moet u opletten dat u de plaat niet beschadigt.
- Bewaar de breekplaat niet op een plaats waar die een thermische schok kan ondergaan. Vocht, regen, condensatie of sneeuw kunnen een thermische schok teweegbrengen op de breekplaat waardoor die breekt onder de opgegeven barstdruk. Een bescherming voor temperaturen van meer dan 100 °C (212 °F) is aanbevolen. Vraag er naar bij BS&B Safety Systems, L.L.C. of BS&B Safety Systems Ltd.

## Veiligheidsmaatregelen – Let op

- Wanneer de breekplaat stroomopwaarts van een overdrukklep of een veiligheidsklep gemonteerd is, moet u ervoor zorgen dat het breken van de plaat de werking van de klep niet hindert of beïnvloedt.
  - Wanneer de plaat breekt mag dat de werking van stroomafwaarts apparatuur niet hinderen. Wanneer een plaat breekt kan dat een drukschokgolf teweegbrengen.
  - U mag een breekplaat die uit het buizensysteem verwijderd is niet opnieuw installeren, tenzij dat op een op voorhand aangedraaide veiligheidskop gebeurt.
  - De breekplaat kan nooit nog werkzaam zijn zoals in de oorspronkelijke geïnstalleerde toestand wanneer er bij het verwijderen van de plaat uit de veiligheidskop spanningen vrijkomen in de plaat, en dat kan de prestatie van de breekplaat beïnvloeden.
  - Alleen vooraf aangedraaide veiligheidskoppen (SRB-7RS™ en SRB-7FS™) waarin zich de breekplaat bevindt, kunnen uit de installatie verwijderd worden en opnieuw gemonteerd worden op voorwaarden dat de tapbouten behouden blijft en dat de breekplaat in goede staat is.
- U mag de breekplaat en veiligheidskop in geen geval bewerken of op een andere manier aanpassen tenzij u daar de toestemming voor hebt van BS&B Safety Systems, L.L.C. of BS&B Safety Systems Ltd, anders vervalt de garantie voor dit product.
  - De materialen van de veiligheidskop en breekplaat moeten compatible zijn met uw proces.
  - Roest en procesomstandigheden kunnen de prestaties van de breekplaat verminderen en kunnen ertoe leiden dat die vaak vervangen moeten worden.
  - Let op: wanneer u een breekplaat van het type RLS™, JRS™, of FRS™ en haar overeenkomstige veiligheidskop ondersteboven monteert, dan ligt de barstdruk doorgaans 1,5 hoger dan de aangegeven barstdruk. Wanneer u een S-90™ - breekplaat met zijn veiligheidskop ondersteboven installeert, zal de barstdruk niet meer bedragen dan 1,5 keer de aangegeven barstdruk.

### Installatie van breekplaat in SRB-7RS™ Veiligheidskop (Zie figuur 2)

1. Plaats de inlaat van de veiligheidskop op een plat oppervlak zoals aangegeven in (Figuur 1) met de pijlen van de stromingsrichting naar boven en de positioneringspennen bovenaan.
2. Plaats een NIEUWE, ONBESCHADIGDE breekplaat aan op de inlaat. De positioneringspennen moeten daarbij in de overeenkomstige gaten van de breekplaat passen.
3. Richt en plaats de flens nauwkeurig in positie zoals staat aangegeven. Controleer of de stromingspijlen op het plaatlabel en op de veiligheidskop in dezelfde richting wijzen.
4. Schroef de unit met dubbele zeskantsschroeven. Draai alle 12-puntige sterke schroeven met aansluiting (Zie table 1 for aansluittype) vingervast alvorens het aandraaien. GEBRUIK ENKEL DE MEEGELEVERDE dubbele zeskantsschroeven. U mag de dubbele zeskantsschroeven met de blauwe fluorpolymeerlaag niet smeren.
5. Draai de dubbele zeskantsschroeven gelijkmatig aan met de waarde die vermeld staat in table I wanneer u dubbele zeskantsschroeven zonder blauwe fluorpolymeerlaag gebruikt of met de waarde uit de tabel II wanneer u de blauwe fluorpolymeerlaag wel gebruikt. Draai de schroeven gelijkmatig aan in een diagonaal patroon met 1/ 4 van de draaikoppelwaarde; begin met schroef (1), en ga voort met de schroeven (2), (3) en (4) etc enz. Herhaal het aandraaien van de schroeven voor 1/ 2 en nadien voor 3/ 4 van de aanbevolen draaikoppelwaarde. U beëindigt die werkwijze door alle schroeven in dezelfde volgorde met het volledige draaikoppel vast te schroeven.
6. Na de installatie zouden de dubbele zeskantsschroeven verzinken moeten zijn in de uitlaat van de SRB-7RS™ veiligheidskop.
7. De formaten 2" (50 mm) en meer hebben een dichting van het grip-type op het SRB-7RS™ inlaatvlak dat vastgrijpt in de breekplaat. U mag die eigenschap op geen enkele manier wijzigen. Wanneer die dichting van het grip-type onvolledig of **beschadigd is, neem dan** contact op met BS&B Safety Systems, Inc. of BS&B Safety Systems Ltd. voor reparatie.

Opmerking: Oneven of gebrekkige aandrijving kan schade aan de breekplaat aanbrengen. Overmatig aandraaien kan schade aan de breekplaat en beveiligingskop aanbrengen.

### Installatie van de veiligheidskop SRB-7RS™ Samenstelling in druksysteem (Zie figuur 3)

1. Breng de gemonteerde veiligheidskop aan in de drukinstallatie tussen contraflenzen. Kijk na of de stromingspijlen op de veiligheidskop en op het breekplaatlabel in de gewenste stromingsrichting wijzen bij een breuk van de plaat. De SRB-7RS™ komt in het midden van het schroevenpatroon van buisflenzen en een J-bout verhindert dat u de veiligheidskop verkeerd monteert ten opzichte van de stromingsrichting. De contraflens van de inlaat moet radiaal geboord zijn om de J-bout te kunnen opnemen. In tabel IV staan de afmetingen van de contraflensboringen opgesomd.
  2. Breng pakkingen aan tussen de veiligheidskop en de contraflenzen. Wij bevelen een gecompriëerde vezelpakking van 1/ 16" (1.6 mm) dikte aan voor deze applicatie. Echter, de gebruiker wordt gewaarschuwd om de pakkingmaterialen te selecteren die geschikt zijn voor de service voorwaarden en ook de mogelijkheid dat de pakking bestand is tegen "koude stroming". Zo niet dan vermindert het draaikoppel en verzwakt de werking van de dichting. (De barstdruk van breekplaten die zijn geïnstalleerd in vooraf aan te draaien veiligheidskoppen SRB-7RS™, ondervindt hier geen invloed van.)
  3. Monteer de schroefbouten met moeren. Schroefbouten en moeren zouden lichtlopend moeten kunnen draaien met lichtjes geoliede schroefdraden, zie tabel V voor details van schroefbouten. Draai alle moeren met de hand vast. Draai de moeren met een sleutel vast volgens het draaikoppel dat in tabel III vermeld staat. Draai de moeren gelijkmatig aan in een diagonaal patroon met 1 / 4 van de aanbevolen draaikoppelwaarde. Draai de moeren volgens datzelfde patroon aan voor 3 / 4 van de aanbevolen draaikoppelwaarde. U beëindigt die werkwijze door alle moeren in dezelfde volgorde met het volledige draaikoppel vast te schroeven. U mag het opgegeven draaikoppel niet overschrijden.
  4. De koppelwaarde op de bijbehorende flensmoeren moet periodiek worden geverifieerd bij het systeem service temperatuur.
- Let op:** Mocht het apparaat onderste boven geïnstalleerd zijn, dan is de barstdruk over het algemeen 1.5 maal groter dan de aangegeven barstdruk.

**Figuur 1: Boring van de contraflenzen van de inlaat om de J-bout te kunnen opnemen**

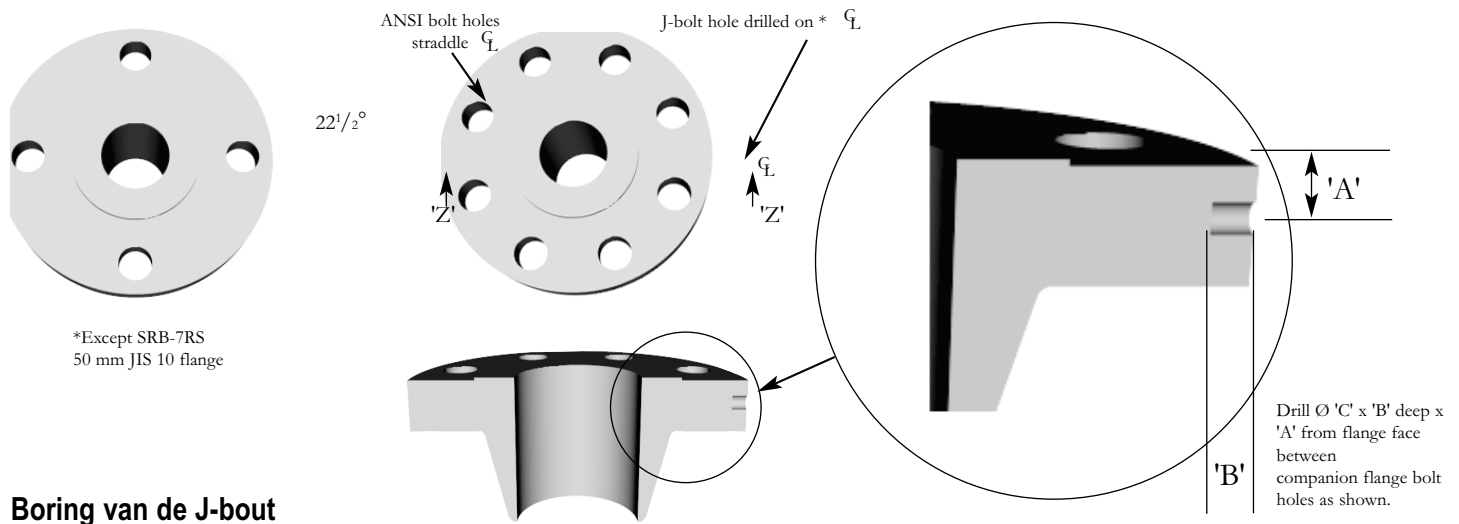

**Boring van de J-bout**

De SRB-7RS™ (Zie figuur 3) en S90-7R™ passen in het boutenpatroon van de bijbehorende flens. Zie passende figuur voor uw assemblage. De J-bout verhindert dat u de veiligheidsskop ondersteboven zou installeren. In de flens van de inlaat moeten er gaten geboord worden om de J-bout te kunnen opnemen. Zie table IV.

**Figuur 2  
Veiligheidsskop Type SRB-7RS™**

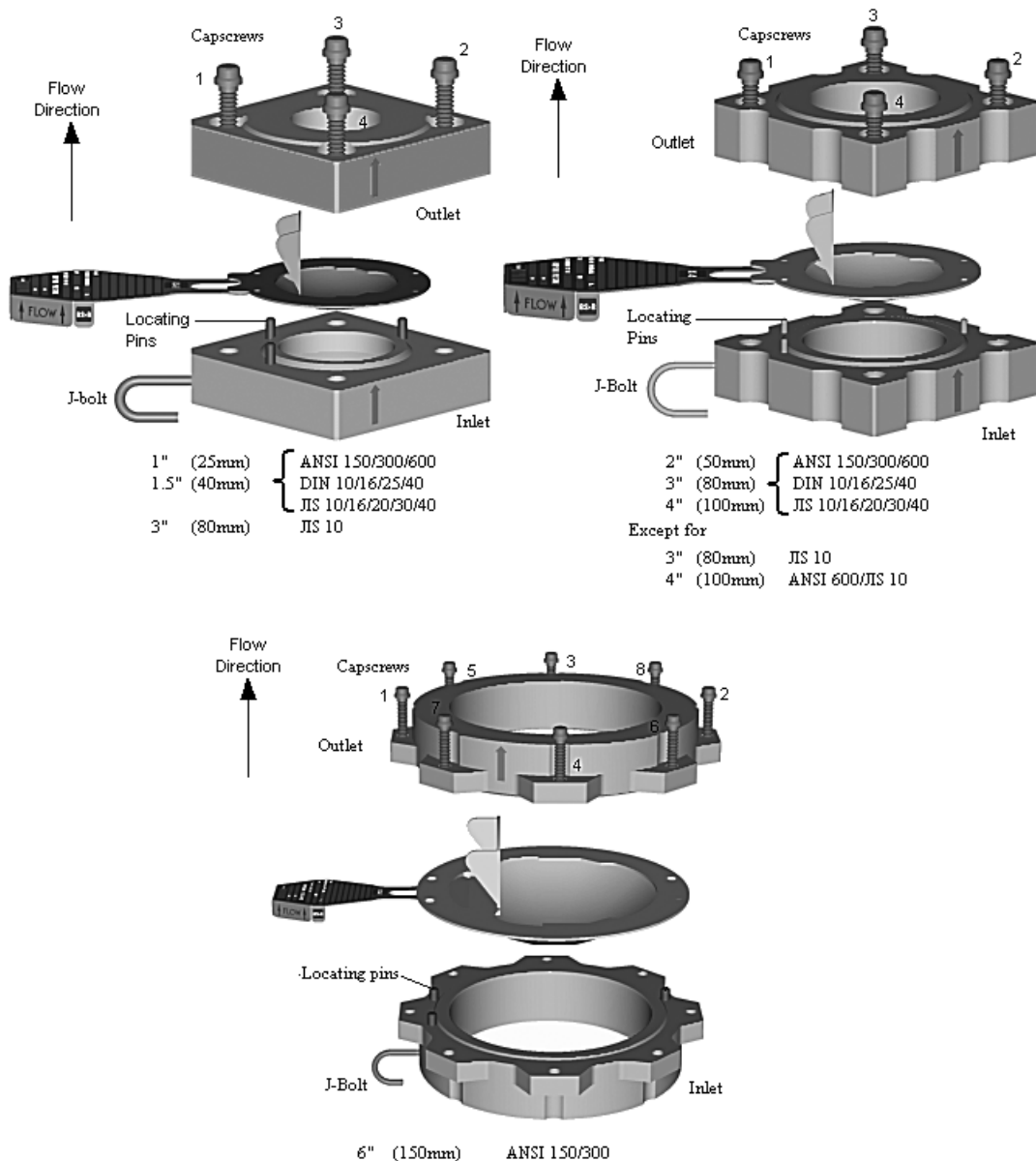

**Tabel I:**  
**Draaikoppel voor vóórgemonteerde SRB-7RS™ gebruikmakend van ongecoate tapbouten**

OMVANG		WAARDE VEILIGHEIDSKOPFLENS			DRAAIKOPPEL SCHROEVEN VÓORMONTAGE		GROOTTE DUBBELE ZESKANTBOUT	INBUS-GROOTTE*	AANBEVOLEN SNAP-ON SLEUTELS
IN	MM	ANSI	DIN	JIS	FT-LB	NT-M	IN	IN	
1	25	150			10	14	1/4	1/4	STMD-8
1	25	300/600	10/16/25/40	10/16/20/30/40	10	14	1/4	1/4	STMD-8
1.5	40	150		10/16/20	13	18	5/16	1/4	STMD-10
1.5	40	300/600	10/16/25/40	30/40	13	18	5/16	1/4	STMD-10
2	50	150	10/16/25/40	10	22	30	5/16	1/4	STMD-10
2	50	300/600		16/20/30/40	22	30	5/16	1/4	STMD-10
3	80	150	10/16	16	26	35	3/8	3/8*	SF-121
3	80	300/600	25/40	20/30/40	26	35	3/8	3/8*	SF-121
4	100	150	10/16	10/16	55	75	7/16	3/8*	SF-141
4	100	300	25/40	20/30/40	55	75	7/16	3/8*	SF-141
6	150	150	10/16	10	36	50	3/8	3/8*	SF-121
6	150	300	25/40	30	36	50	3/8	3/8*	SF-121
8	200	150	10/16	10/16/20	45	62	7/16	3/8*	SF-141
8	200	300			45	62	7/16	3/8*	SF-141
10	250	150/300	10/16	10/16	34	46	7/16	3/8*	SF-141

Opmerkingen: \* Diepe, dunwandige dubbele zeskantbus

De draaikoppelwaarden in de bovenstaande tabel zijn gebaseerd op de veronderstelling van lichtjes geoliede, schone, lichtopende schroefdraden met een wrijvingscoëfficiënt van  $\mu = 0.16$ . De klant wordt aangewezen op het feit dat de daadwerkelijke klembelasting op de breekplaatmontage invloed kan ondervinden van roest, het gebruik van bepaalde schroefdraadverbindingen of een droge montage. De prestatie van de breekplaat kan daar ernstig onder komen te lijden.

**Tabel II:**  
**Draaikoppel voor schroeven met blauwe fluorpolymeerlaag van vóórgemonteerde SRB-7RS™**  
**Maximale temperatuur 260°C (500°F)**

OMVANG		WAARDE VEILIGHEIDSKOPFLENS			DRAAIKOPPEL SCHROEVEN VÓORMONTAGE		GROOTTE DUBBELE ZESKANTBOUT	INBUS-GROOTTE*	AANBEVOLEN SNAP-ON SLEUTELS
IN	MM	ANSI	DIN	JIS	FT-LB	NT-M	IN	IN	
1	25	150			5	7	1/4	1/4	STMD-8
1	25	300/600	10/16/25/40	10/16/20/30/40	5	7	1/4	1/4	STMD-8
1.5	40	150		10/16/20	7	9	5/16	1/4	STMD-10
1.5	40	300/600	10/16/25/40	30/40	7	9	5/16	1/4	STMD-10
2	50	150	10/16/25/40	10	11	15	5/16	1/4	STMD-10
2	50	300/600		16/20/30/40	11	15	5/16	1/4	STMD-10
3	80	150	10/16	16	16	18	3/8	3/8*	SF-121
3	80	300/600	25/40	20/30/40	16	18	3/8	3/8*	SF-121
4	100	150	10/16	10/16	55	38	7/16	3/8*	SF-141
4	100	300	25/40	20/30/40	55	38	7/16	3/8*	SF-141
6	150	150	10/16	10	36	25	3/8	3/8*	SF-121
6	150	300	25/40	30	36	25	3/8	3/8*	SF-121
8	200	150	10/16	10/16/20	23	31	7/16	3/8*	SF-141
8	200	300			23	31	7/16	3/8*	SF-141
10	250	150/300	10/16	10/16	17	23	7/16	3/8*	SF-141

Opmerkingen: \* Diepe, dunwandige dubbele zeskantbus. Gebruik geen schroefdraadsmearmiddel met blauwe fluorpolymeer gecoate kopschroeven

**Tabel III:**  
**SRB-7RS™ voor SKR™ SIGMA EXL™, EN LPS™**  
**en S90-7R (Alleen voor SKR™) bijbehorende flens koppeling**

OMVANG		BIJBEHORENDE FLENSWAARDE			BIJBEHORENDE FLENSKOPPELING	
IN	MM	ANSI	DIN	JIS	FT-LB	NT-M
1	25	150	10/16	-	20	27
1	25	-	-	10/16/20	25	34
1	25	-	25/40	-	20	27
1	25	300/600	-	-	40	54
1	25	-	-	30/40	25	34
1.5	40	150	-	-	25	34
1.5	40	-	10/16	10/16/20	32	44
1.5	40	300/600	-	-	60	80
1.5	40	-	25/40	-	32	44
1.5	40	-	-	30/40	60	80
2	50	150	-	-	52	70
2	50	-	10/16	10	52	70
2	50	-	25/40	-	52	70
2	50	300/600	-	-	35	47
2	50	-	-	16/20/30/40	35	47
3	80	150	-	-	55	75
3	80	-	10/16	10	48	65
3	80	-	25/40	-	48	65
3	80	300/600	-	-	62	84
3	80	-	-	16/20/30/40	62	84
4	100	150	-	-	44	60
4	100	-	10/16	10	44	60
4	100	300	25/40	16/20	70	95
4	100	-	-	30/40	81	110
6	150	150	10/16	10	74	100
6	150	-	-	16/20	87	118
6	150	300	-	-	74	100
6	150	-	25/40	30	95	130
8	200	150	10	-	78	106
8	200	-	16	-	68	92
8	200	300	-	-	128	174
8	200	-	-	10/16	87	118
8	200	-	-	20	115	155
10	250	150	-	-	103	139
10	250	300	-	-	172	233
10	250	-	10	10	82	111
10	250	-	16	16	110	149

De draaikoppelwaarden zijn gebaseerd op het gebruik van gecomprieeerde vezelpakkingen.

De hierboven vermelde draaikoppelwaarden zijn geschikt voor schroefbouten met een minimale ontwerpspanning van 25,000 psi zoals omschreven in de ASME sectie II tabel III. De contraflenzen moeten compatibel zijn met schroefboutspanningen tot 25,000 psi. Neem contact op met BS&B Safety Systems, L.L.C. of BS&B Safety Systems Ltd. voor flenzen in andere materialen wanneer leveranciers lagere draaikoppelwaarden aanbevelen dan de aanbevolen draaikoppelwaarden van BS&B Safety Systems, L.L.C. of BS&B Safety Systems Ltd en wanneer het type van pakking verschilt van de aanbevelingen van BS&B Safety Systems, L.L.C. of BS&B Safety Systems Ltd.

De draaikoppelwaarden in de bovenstaande tabel zijn gebaseerd op de veronderstelling van lichtjes geoliede, schone, lichtlopende schroefdraden met een wrijvingscoëfficiënt van  $\mu = 0.16$ . De klant wordt aangewezen op het feit dat de daadwerkelijke klembelasting op de breekplaatmontage invloed kan ondervinden van roest, het gebruik van bepaalde schroefdraadverbindingen of een droge montage. De prestatie van de breekplaat kan daar ernstig onder komen te lijden.

**Figuur 3**  
**SRB-7RS™ Veiligheidskoppen binnen het patroon van de flensbouten**



1" (25 mm)      ANSI 150/300/600  
 DIN 10/16/25/40  
 JIS 10/16/20/30/40  
 1 1/2" (40mm)      ANSI 150/300/600  
 DIN 10/16/25/40  
 JIS 10/16/20/30/40



2" (50mm)      JIS 10



2" (50mm)      ANSI 300/600  
 JIS 16/20/30/40  
 3" (DN80)      ANSI 300/600  
 DIN 10/16/25/40  
 JIS 16/20/30/40  
 4" (DN100)      ANSI 150/300  
 DIN 10/16/25/40  
 JIS 10/16/20/30/40



2" (50mm)      ANSI 150  
 DIN 10/16/25/40  
 3" (80mm)      ANSI 150



3" (80mm)      JIS 10



6" (150mm)      ANSI 150  
 DIN 10/16/25/40  
 JIS 10  
 8" (200mm)      ANSI 150  
 DIN 10



6" (150mm)      ANSI 300  
 JIS 30/40  
 8" (200mm)      ANSI 300

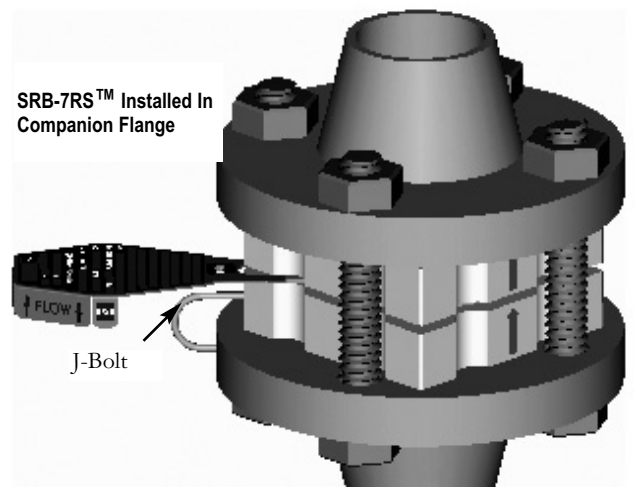

## Installatie van breekplaat in een Quik-Sert S90-7R™ Veiligheidskop Niet voor plaat types Sigma EXL™, Sigma™, en LPS

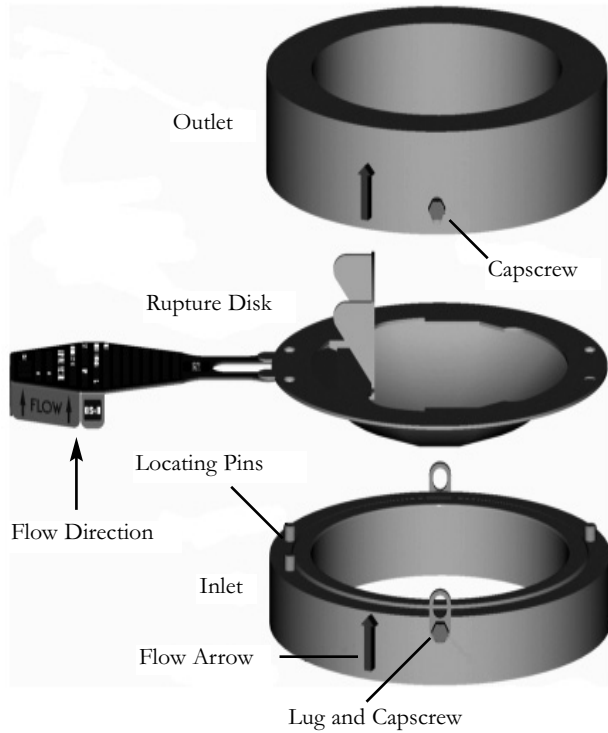

1. Plaats inlaat van de veiligheidskop op een werk oppervlak zoals afgebeeld in de diagram met de stroompijlen naar boven gericht.
2. Plaats een NIEUWE, ONBESCHADIGDE breekplaat aan op de inlaat. De positioneringspennen moeten daarbij in de overeenkomstige gaten in de breekplaat passen. Stroompijlen dienen de richting van stroming aan te geven.
3. Richt en plaats de flens nauwkeurig in positie zoals staat aangegeven. Controleer of de stromingspijlen op het plaatlabel en op de veiligheidskop naar dezelfde richting wijzen.
4. Monteer de unit met positionerings-koppelstukken en kopschroeven. Draai de kopschroeven een beetje aan om de plaat zonder speling op zijn plaats tussen de twee flenzen te houden.
5. Maten 2" (50 mm) en daar boven hebben een 'grip-type' seal op de inlaat dat zich koppelt met de breekplaat. U mag deze functie op enigerlei wijze niet wijzigen. Neem contact op met BS&B voor reparatie mocht de 'grip-type' seal incompleet of beschadigd zijn.

### Veiligheidskop s90-7R™ Niet voor plaat types Sigma EXL™, Sigma™, en LPS

#### Installatie van Veiligheidskop S90-7R™ Samenstelling in druksysteem

1. Plaats samenstelling van veiligheidskop in het druksysteem tussen de bijbehorende pijpflenzen. Controleer of de stromingspijlen op het plaatlabel en op de veiligheidskop naar dezelfde richting wijzen.
2. Breng pakkingen aan tussen de S90-7R™ Veiligheidskop en de contraflenzen. Wij bevelen een gecomprimeerde vezelpakking van 1/16" (1.6 mm) dikte aan. Echter, de gebruiker wordt gewaarschuwd om de pakkingmaterialen te selecteren die geschikt zijn voor de service voorwaarden en ook de mogelijkheid dat de pakking bestand is tegen "koude stroming". Pakkingen die "koude stroming" koppel ontspanning toelaten zullen dusdanig in lage barstingen resulteren. Neem contact op met BS&B Safety Systems, L.L.C. of BS&B Safety Systems Ltd als een alternatief pakkingstype wordt gebruikt, of neem contact op voor advies over de spiraal gewikkelde pakkingen.
3. Monteer de schroefbouten met moeren. Schroefbouten en moeren zouden lichtlopend moeten kunnen draaien met lichtjes geoliede schroefdraden. Draai alle moeren met de hand vast. Draai de moeren met een sleutel vast volgens het draaikoppel dat in table III vermeld staat. Draai de moeren gelijkmatig aan in een diagonaal patroon met 1/4 van de aanbevolen draaikoppelwaarde. Draai de moeren volgens datzelfde patroon aan voor 3/4 van de aanbevolen draaikoppelwaarde. U beëindigt die werkwijze door alle moeren in dezelfde volgorde met het volledige draaikoppel vast te schroeven. U mag het opgegeven draaikoppel niet overschrijden.
4. De koppelwaarde op de bijbehorende flensmoeren moeten periodiek worden geverifieerd bij het systeem service temperatuur.

**Opmerking:** Oneven of gebrekkige aandraaiing kan schade aan de breekplaat aanbrengen. Overmatig aandraaien kan schade aan de breekplaat en beveiligingskop aanbrengen.

**Opmerking:** Alle koppelwaarden zijn voor de gecomprimeerde vezelverpakkingen.

**Waarschuwing:** Mocht het apparaat ondersteboven geïnstalleerd zijn dan is de barstdruk over het algemeen 1.5 meer dan de aangegeven barstdruk.

S90-7R™ geïnstalleerd tussen bijbehorende flens

De S90-7R™ bevindt zich binnen het boutpatroon van de pijpflenzen.

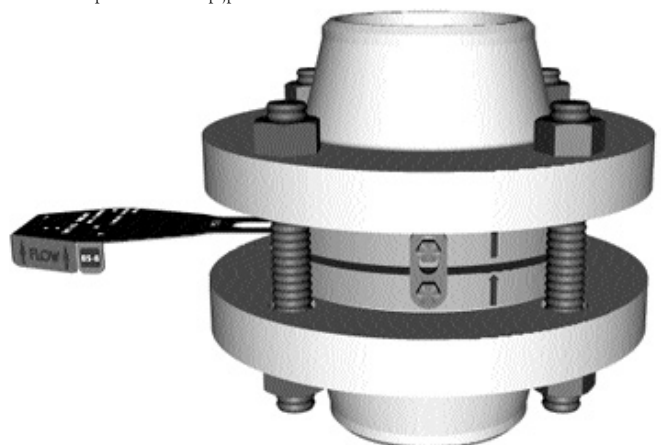

**Tabel IV**  
**SRB-7RS™ Veiligheidskop contraflens Boorafmetingen van J-Bout**

OMVANG		WAARDE CONTRAFLENS			AFMETINGEN					
					A		B		C	
IN	MM	ANSI	DIN	JIS	IN ± 1/32	MM ± .8	IN + 1/16	MM + 1.6	IN	MM
1	25	150	-	-	5/16	8	7/16	11	7/16	11
1	25	-	10/16	-	13/32	10	5/16	8	7/16	11
1	25	-	-	10/16	9/32	7	35/64	14	7/16	11
1	25	300	-	-	7/16	11	1/2	13	7/16	11
1	25	-	25	-	13/32	10	5/16	8	7/16	11
1	25	-	-	20	9/32	7	5/8	16	7/16	11
1	25	600	-	-	9/16	14.5	5/8	16	7/16	11
1	25	-	40	-	13/32	10	35/64	14	7/16	11
1	25	-	-	30/40	13/32	10	6/8	16	7/16	11
1.5	40	150	-	-	3/8	9.5	7/16	11	7/16	11
1.5	40	-	10/16	-	13/32	10	13/32	10	7/16	11
1.5	40	-	-	10/16/20	11/32	9	5/8	16	7/16	11
1.5	40	300	-	-	1/2	13	1/2	13	7/16	11
1.5	40	-	25/40	-	13/32	10	13/32	10	7/16	11
1.5	40	-	-	30/40	7/16	11	19/32	15	7/16	11
1.5	40	600	-	-	9/16	14.5	1/2	13	7/16	11
2	50	150	-	-	1/2	13	7/16	11	7/16	11
2	50	-	-	10/16/20	13/32	10	7/16	11	7/16	11
2	50	-	10/16/25/40	-	15/32	12	19/32	15	7/16	11
2	50	-	-	30/40	15/32	12	5/8	16	7/16	11
2	50	300/600	-	-	9/16	14.5	11/16	17.5	7/16	11
3	80	150	-	-	11/16	17.5	7/16	11	7/16	11
3	80	-	-	10	13/32	10	13/32	10	7/16	11
3	80	-	10/16/25/40	-	15/32	12	13/32	10	1/2	13
3	80	-	-	16/20	1/2	13	11/32	9	7/16	11
3	80	300/600	-	-	3/4	19	13/16	20.5	7/16	11
3	80	-	-	30/40	1/2	13	19/32	15	7/16	11
4	100	150	-	-	11/16	17.5	9/16	14.5	7/16	11
4	100	-	10/16	-	15/32	12	13/32	10	19/32	15
4	100	-	-	10	13/32	10	13/32	10	7/16	11
4	100	300	-	-	3/4	19	1-1/6	27	7/16	11
4	100	-	25/40	-	15/32	12	23/32	18	19/32	15
4	100	-	-	16/20	19/32	15	1/2	13	7/16	11
4	100	600	-	-	3/4	19	9/16	14.5	7/16	11
4	100	-	-	30	19/32	15	25/32	20	7/16	11
4	100	-	-	40	19/32	15	1-1/32	26	7/16	11
6	150	150/600	-	-	3/4	19	9/16	14.5	7/16	11
6	150	-	10/16	-	15/32	12	7/16	11	5/8	16
6	150	-	-	10	35/64	14	5/16	8	7/16	11
6	150	-	-	16/20	13/32	10	15/32	12	7/16	11
6	150	300	-	-	3/4	19	1-5/16	33.5	7/16	11
6	150	-	25/40	-	15/32	12	3/4	19	5/8	16
6	150	-	-	30	43/64	17	1-3/16	30	7/16	11
6	150	-	-	40	43/64	17	1-49/64	45	7/16	11
8	200	150	-	-	5/8	16	1/2	13	5/8	16
8	200	300	-	-	5/8	16	1-1/4	32	5/8	16



**Tabel V**  
**SRB-7RS™ Veiligheidskop contraflens schroeven**

OMVANG		WAARDE CONTRAFLENS			AANTAL SHROEVEN	DIAMETER VAN SCHROEF		MINIMALE LENGTE VAN SCHROEF	
IN	MM	ANSI	DIN	JIS		IN	MM	IN	MM
1	25	150	-	-	4	1/2	-	4-3/4	-
1	25	300	-	-	4	5/8	-	5-1/4	-
1	25	600	-	-	4	5/8	-	5-3/4	-
1	25	-	10/16/25/40	-	4	-	12	-	125
1	25	-	-	10/16/20	4	-	16	-	135
1	25	-	-	30/40	4	-	16	-	135
1.5	40	150	-	-	4	1/2	-	5	-
1.5	40	300/600	-	-	4	3/4	-	5-3/4	-
1.5	40	-	10/16/25/40	10/16/20	4	-	16	-	135
1.5	40	-	-	30/40	4	-	20	-	155
2	50	150	-	-	4	5/8	-	5-1/2	-
2	50	300	-	-	8	5/8	-	5-3/4	-
2	50	600	-	-	8	5/8	-	6-1/2	-
2	50	-	10/16/25/40	-	4	-	16	-	145
2	50	-	-	10	4	-	16	-	135
2	50	-	-	16/20	8	-	16	-	140
2	50	-	-	30/40	8	-	16	-	155
3	80	150	-	-	4	5/8	-	6-1/4	-
3	80	300	-	-	8	3/4	-	7-1/4	-
3	80	600	-	-	8	3/4	-	7-3/4	-
3	80	-	10	-	8	-	16	-	155
3	80	-	16/25/40	-	8	-	16	-	160
3	80	-	-	10	8	-	16	-	150
3	80	-	-	16/20	8	-	20	-	165
3	80	-	-	30/40	8	-	20	-	185
4	100	150	-	-	8	5/8	-	7	-
4	100	300	-	-	8	3/4	-	7-3/4	-
4	100	600	-	-	8	7/8	-	9	-
4	100	-	10/16	10	8	-	16	-	165
4	100	-	25/40	-	8	-	21	-	185
4	100	-	-	16/20	8	-	20	-	185
4	100	-	-	30/40	8	-	22	-	210
6	150	150	-	-	8	3/4	-	8-1/4	-
6	150	300	-	-	12	3/4	-	9-1/4	-
6	150	600	-	-	12	1	-	10-1/2	-
6	150	-	10/16	-	8	-	21	-	205
6	150	-	25/40	-	8	-	25	-	225
6	150	-	-	10	8	-	20	-	200
6	150	-	-	16/20	12	-	22	-	235
6	150	-	-	30	12	-	24	-	245
6	150	-	-	40	12	-	30	-	270
8	200	150	-	-	8	3/4	-	8-3/4	-
8	200	300	-	-	12	7/8	-	10	-

Raadpleeg voor andere veiligheidskop typen BS&B Safety Systems, Inc. Of BS&B Safety Systems Ltd. Deze gegevens gaan uit van een standaard specificatie SRB-7RS Veiligheidskop zoals aangegeven in catalogus 77-4001

Beperkte Garantie – BS&B Safety Systems, L.L.C. en BS&B Safety Systems Ltd. verlenen een garantie voor hun producten wanneer ze juist worden geïnstalleerd, gebruikt en onderhouden door de eerste koper, tegen materiaal- en constructiefouten gedurende een periode van (12) maanden na de datum van verzending. Deze garantie vervalt indien de aankoper dit product niet strikt overeenkomstig alle materiaalbedrijfsvoorschriften door de aankoper verschaft aan BS&B Safety Systems, L.L.C. of BS&B Safety Systems Ltd. vóór de productie of verzending van dit product door BS&B Safety Systems, L.L.C. of BS&B Safety Systems Ltd. De garantie op breekplaten is enkel geldig wanneer ze barsten binnen gespecificeerde drukwaarden bereiken bij temperaturen gespecificeerd op het tijdstip van verkoop.

Waar drukontlastings- of andere producten gebruikt door de koper gepaard gaan met meerdelige assemblages, moet elk onderdeel door BS&B Safety Systems, L.L.C. of BS&B Safety Systems Ltd. zijn vervaardigd. BS&B Safety Systems, L.L.C. en BS&B Safety Systems Ltd wijzen meer bepaald elke garantie en elke aansprakelijkheid af voor schade, hetzij directe, hetzij indirecte, incidentele of gevolgschade, veroorzaakt door het gebruik van breekplaatassemblages (bijv. breekplaat en breekplaat houder), explosieventilatiemontage (bijv. ventilatie- en veiligheidsframe) of andere montages niet volledig bestaande uit door BS&B Safety Systems, L.L.C. en BS&B Safety Systems Ltd. vervaardigde producten.

BS&B Safety Systems, L.L.C. en BS&B Safety Systems Ltd. verlenen geen garantie voor een niet door BS&B Safety Systems, L.L.C. of BS&B Safety Systems Ltd. vervaardigd artikel. BS&B Safety Systems, L.L.C. en BS&B Safety Systems Ltd. verlenen dit product geen garantie tegen verlies of schade, direct of indirect veroorzaakt door een verkeerd drukontlastingssysteemontwerp; door het verkeerde gebruik, onderhoud of de verkeerde installatie (inclusief verkeerde torsie) van dit product; of door corrosie, erosie of defect veroorzaakt door zuren, chemicaliën, uitlaatgassen, roest, vuil, afval thermische schok, schokgolven of andere externe krachten waarover BS&B Safety Systems, L.L.C. en BS&B Safety Systems Ltd. geen controle hebben.

DE HIERIN BESCHREVEN GARANTIES ZIJN EXCLUSIEF EN TER VERVANGING VAN ALLE GARANTIES BESCHREVEN OF GEÏMPliceerd, DOOR DE TOEPASSING VAN DE WET OF OP EEN ANDERE MANIER, INCLUSIEF EN NIET BEPERKT TOT IMPLICIETE GARANTIES BETREFFENDE VERKOOPBAARHEID OF GESCHIKTHEID VOOR EEN BEPAALDE TOEPASSING. DE ENIGE EN EXCLUSIEVE VERHAALSMOGELIJKHEID VAN DE KOPER TEGEN SCHENDING VAN DE GARANTIES IS, NAAR KEUZE VAN BS&B SAFETY SYSTEMS, INC. OF BS&B SAFETY SYSTEMS LTD., DE HERSTELLING OF VERVANGING VAN HET PRODUCT, F.O.B. TULSA, OKLAHOMA OF LIMERICK, IERLAND.

Beperkte aansprakelijkheid. BS&B Safety Systems, L.L.C. en BS&B Safety Systems Ltd. vervaardigen en leveren hun producten vertrouwend op de informatieve en specificaties verschaft door hun klanten. BS&B Safety Systems, Inc. en BS&B Safety Systems Ltd. wijzen meer bepaald elke aansprakelijkheid, van welke aard dan ook, af veroorzaakt door of het gevolg van het niet bekendmaken door de Koper van alle materiaalbedrijfsomstandigheden, ontwerpparameters, procescomponenten of systeem- of vatvereisten, of van alle onjuiste voorstellingen of weglatingen door de Koper. De Koper stemt ermee in BS&B Safety Systems, Inc. of BS&B Safety Systems Ltd. te vergoeden voor alle kosten, verlies, aansprakelijkheid of schade veroorzaakt door of resulterend uit de vervaardiging of levering van dit product door BS&B Safety Systems, Inc. of BS&B Safety Systems Ltd. in overeenstemming met de specificaties of vereisten van de Koper.

BS&B Safety Systems, L.L.C. OF BS&B SAFETY SYSTEMS LTD. WIJZEN VOLLEDIGE AANSPRAKELIJKHEID AAN KOPER TOE VOOR ALLE VERLIES OF SCHADE VEROORZAAKT DOOR HET GEBRUIK DOOR DE KOPER, OF HET ONVERMOGEN TOT GEBRUIK, VAN HET PRODUCT WAARVAN DE WAARDE IN IEDER GEVAL NIET DE AANKOOPPRIJS VAN HET PRODUCT OF \$1,000.00, MAG OVERSCHRIJDEN, AFHANKELIJK VAN WELK BEDRAG HET LAAGSTE IS. BS&B Safety Systems, L.L.C. OF BS&B SAFETY SYSTEMS LTD. KAN NIET AANSPRAKELIJK WORDEN GESTELD VOOR PERSOONLIJKE VERWONDING OF MATERIELE SCHADE VEROORZAAKT DOOR DE AANKOOP, INSTALLATIE OF GEBRUIK DOOR DE KOPER VAN HET PRODUCT, EN IN GEEN GEVAL KAN BS&B Safety Systems, L.L.C. OF BS&B SAFETY SYSTEMS LTD AANSPRAKELIJK WORDEN GESTELD VOOR SPECIALE INCIDENTELE, GEVOLGSCHADE OF SCHADEVERGOEDING ALS GEVOLG VAN DERGELIJKE OORZAKEN.



BS&B Safety Systems, L.L.C. en BS&B Safety Systems Ltd. zijn hier om je te assisteren bij het bieden van een veilige en efficiënt werkplek. Neem voor hulp bij installatie, audits, opleiding of technisch advies contact op met onze klantenservicedienst.

**BS&B Safety Systems, L.L.C.**

7455 East 46th Street  
Tulsa, OK 74145  
Telephone: 918-622-5950  
Facsimile: 918-665-3904  
www.bsbsystems.com

**BS&B Safety Systems Ltd.**

Raheen Business Park  
Raheen, Limerick, Ireland  
Telephone: +353 61 227022  
Facsimile: +353 61 227987  
www.bsb.ie

**ISO 9001 Quality System Certification**

